

MX(Y)120-A-18系列
底座安裝孔尺寸

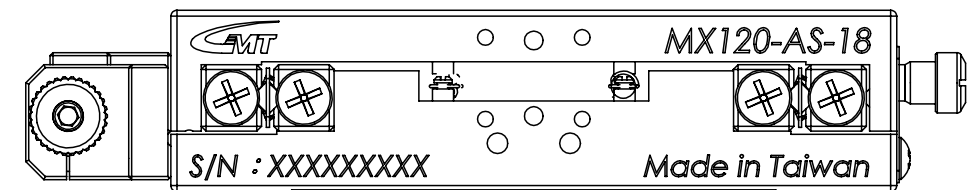
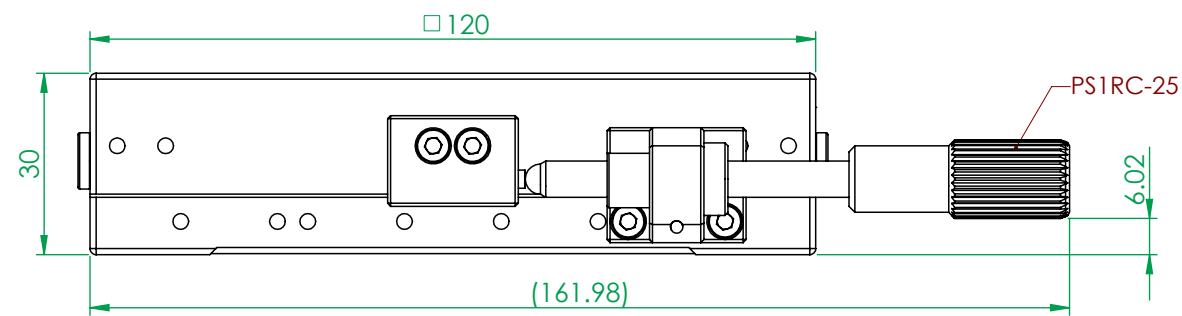

(FM0755A)

一般公差	精加工: ± 0.05	審核	日期	備註事項	機種	MX120-A
尺寸範圍	容許差	細加工: ± 0.07	繪圖	表面處理	料號	
0.5 ~ 4	± 0.05	粗加工: ± 0.1	設計	日期	圖名	X軸精密滑台120型-正手傳動
4 ~ 16	± 0.07			2007/3/16	圖號	
16 ~ 68	± 0.1	熱處理		單位	mm	圖紙尺寸 A3
68 ~ 250	± 0.2	熱處理		比例	0.8:1	重量 1358.63g
250 ~ 1000	± 0.3	熱處理		單位	mm	圖紙尺寸 A3
1000 ~ 1500	± 0.5	熱處理		比例	0.8:1	重量 1358.63g

熱情 / 團結 / 創新 / 卓越 [Http://www.gmtglobalinc.com](http://www.gmtglobalinc.com)
GMT 高明鐵企業股份有限公司
GMT GLOBAL INC.
 TEL: 886-4-7688327 FAX: 886-4-7688302

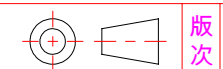

版次