

底部安裝孔尺寸

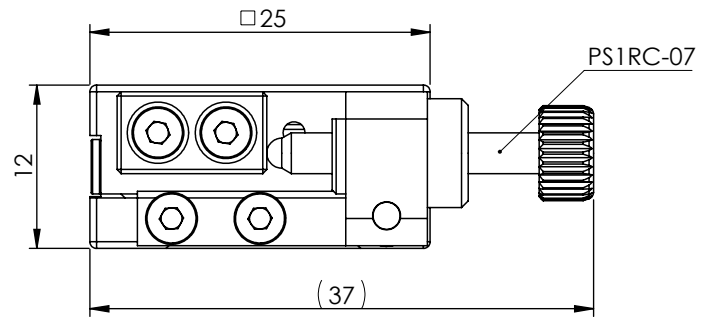

(FM0758A)

一般公差	精加工: 1.60	審核	日期	備註事項	合格成品, 獨立包裝保存	機種	MX25-S
尺寸範圍	容許差	細加工: 0.25	繪圖	日期	表面處理	料號	
0.5 ~ 4	±0.05	粗加工: 2.5	設計	日期	2024/4/1	材質	不銹鋼型 數量 1 /組
4 ~ 16	±0.07	熱處理		N/A		圖名	X軸精密滑台25型-側邊正手
16 ~ 68	±0.1	熱處理		N/A		圖號	MX25-SS-28
68 ~ 250	±0.2	單位		mm	圖紙尺寸	A4	投影
250 ~ 1000	±0.3	比例		1.5:1	重量	55.53g	
1000 ~ 1500	±0.5	熱處理		N/A		版次	

熱情 / 團結 / 創新 / 卓越 [Http://www.gmtglobalinc.com](http://www.gmtglobalinc.com)
 **高明鐵企業股份有限公司**
GMT GLOBAL INC.
 TEL: 886-4-7688327 FAX: 886-4-7688315